

ネスカフェ® ドルチェ グスト® ルミオ 取扱説明書

【型番】MD9777
電気コーヒー沸器



はじめに

本製品について	3
安全上のご注意	3
各部の名前とはたらき	6
電源を入れる／切る	9

使いかた

ご使用前のすすぎ	10
カプセルバラエティとおすすめの抽出量	12
飲み物の作りかた	14

長くご愛用いただくために

お手入れのしかた	17
湯垢洗浄のしかた	18

お困りのときは／仕様

故障かなと思ったら	21
よくあるご質問	24
仕様	27
アフターサービスについて	28
お問い合わせ先	29
保証書	裏表紙

保証書添付

この説明書には“安全上のご注意”が記載されています。
ご使用前に必ずお読みいただき、安全にお使いください。
保証書は裏表紙に添付されています。
お読みになったあとは、大切に保管し必要なときにお読みください。



朝はやっぱり、いつもの本格。



いつもと同じ1杯がいい。いつもと違う1杯もいい。



仕事の後には、この香り。



午後のご褒美には、この味。

本製品について / 安全上のご注意



本製品について

本製品はネスカフェドルチェグスト専用のカプセルを使用するコーヒーマーカーです。

本製品は一般家庭及び、事務所等での利用を前提にしています。

使用対象者について

本製品は、住宅の中及び周囲で、機器に起因して人が遭遇する共通的な危険性を可能な限り記載しております。ただし、本製品では、通常、次の状態については想定していません。

- 次のような人(子供を含む。)が監視又は指示のない状態で機器を安全に用いることができない場合
 - 肉体的、知覚的又は知的能力の低下している人
 - 経験及び知識の欠如している人
- 子供が機器で遊ぶ場合

本書について

本書では「ネスカフェドルチェグスト」のパッケージや付属品を含めた製品全体を「本製品」、給水タンクや抽出トレイなどを取り付けた状態の機器全体を「本機」、給水タンクや抽出トレイなどを取り除いたメインボディー部を「本体」と表記しています。

安全上のご注意

ここに示した注意事項は、お使いになる人や他の人々への危害や財産への損害を未然に防止するためのものです。この電気製品を安全に使用するための内容ですので、必ず守ってください。



警告

この表示に従わずに、誤った取扱いをすると、人が死亡または重傷を負う可能性が想定される内容を示しています。



注意

この表示に従わずに、誤った取扱いをすると、人が傷害を負う可能性が想定される内容、または物的損害の発生が想定される内容を示しています。

絵表示の説明

注意(警告を含む)内容を示しています。



禁止事項の内容を示しています。



禁止



水場での
使用禁止



ぬれ手禁止



分解禁止



水ぬれ禁止

強制指示の内容を示しています。











電源プラグを抜く



一般的指示

警告

-  子供など取り扱いに不慣れな方だけでは、
使用しない。
やけど、感電、けがの原因になります。
-  幼児の手の届くところで使わない。
やけど、感電、けがの原因になります。
-  本機を水につけたり、水をかけたりしない。
火災、感電の原因になります。
-  絶対に分解、修理、改造をしない。
火災、感電、けがの原因になります。
修理は必ずネスカフェドルチェグスト サポートデスク(0120-879-816)にご依頼ください。
-  電源は交流100V以外で使わない。
(日本国内100V専用)
火災、感電の原因になります。
-  コンセントや配線器具の定格を超える使い
方をしない。
(本機の定格電流は14.6Aです。)
火災、感電の原因になります。
-  たこ足配線をしない。
火災の原因になります。

-  破損した電源プラグや電源コードを使わ
ない。また、電源プラグや電源コードを傷つ
けない。

(傷つけたり、加工したり、熱器具に近づけたり、無理に曲げたり、ねじったり、引っ張ったり、重いものを載せたり、束ねたりなど)火災、感電の原因になります。万一電源プラグ・電源コードが破損したときは、必ずネスカフェドルチェグスト サポートデスク(0120-879-816)に修理をご依頼ください。



-  めれた手で、電源プラグの抜き差しはしな
ない。

やけど、感電、けがの原因になります。

-  電源プラグにほこりが付いているときは、
乾いた布でふき取る。

火災の原因になります。

-  電源プラグは確実にコンセントに差し込む。
感電、ショート、発火の原因になります。

-  異常に気づいたら、直ちにコンセントから
電源プラグを抜く。

火災、感電、けがの原因になります。

 電源プラグを抜くときは、電源コードを持たずに先端の電源プラグを持って引き抜く。
感電、ショート、発火の原因になります。

 クリーニング、お手入れ時や長期間使用しない場合、電源プラグを抜く。
けが、やけど、絶縁劣化による感電、漏電火災の原因になります。

 専用カプセルを使用し、抽出中に指を抽出液の出口に置かない。
やけどの原因になります。

 カプセルホルダーの針に触れない。
やけど、けがの原因になります。

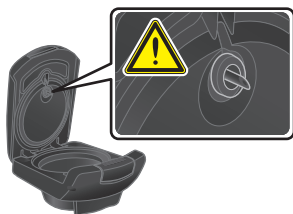



 カプセルホルダーに永久磁石が使用されています。ペースメーカーや除細動器を使用されている方はカプセルホルダーを体内機器のそばに近づけないでください。

 専用カプセルにはアレルギーを含むものがあります。
複数種類を同じマシンで抽出する場合、食物アレルギーのある方は他の専用カプセルからのアレルギーに十分ご注意ください。

注意

 抽出口を持って、機器を動かさない。
カプセルホルダーが外れ、やけどやけがをするおそれがあります。

 カプセルホルダーに永久磁石が使用されています。カプセルホルダーを磁気の影響を受ける機器のそばに放置しない。(クレジットカード、データデバイス、テレビ、コンピューターなど)

 電源ランプが点滅中や飲み物などの抽出中は、ロックパネルを操作しない。
お湯が流れて、やけどの原因になります。

 長期間使用しない場合、給水タンクに水を放置しない。
本体内部が汚れたり、詰まったりして故障の原因になります。

 飲用水は、常に新しいものを使う。
本体内部が汚れたり、詰まったりして故障の原因になります。

 使用後、カプセルホルダーや抽出トレイを洗浄する。
本体内部が汚れたり、詰まったりして故障の原因になります。

 本機は水平な場所にまっすぐ立てて使用する。
転倒や落下による故障の原因になります。

各部の名前とはたらき

抽出レバー

水または熱湯を抽出するときに使います。

真ん中に戻す:
抽出を止める



水

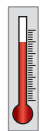

熱湯

左(青色側)に倒す:
水を抽出

右(赤色側)に倒す:
熱湯を抽出

抽出量調節ホイール

上下に動かすと本機の電源が入ります。水または熱湯の抽出量を調節します。



電源ランプ

抽出量目盛り

抽出量調節ホイールの操作に合わせて目盛りが増減します。

XLランプ: — XL

XL(エクストラ
ラージ)サイズ
の飲み物を作る
ときに使用

XL



設定されて
いる抽出量
(緑色に点灯)



ロックパネル^{※1}

上げるとカプセルホルダーをロック解除します。下げるとロックします。

カプセルホルダー(→8ページ)

ドルチェグスト専用カプセルを入れます。お買い上げ時、カプセルホルダー内にすぎ用ツールが装着されています。カプセルホルダーを取り出すと、本機の電源が入ります。

抽出口

抽出グリッド

カップを置きます。抽出トレイをセットして使用します。

抽出トレイ

3段階でカップの高さを調節します。(→7ページ)

※1

注意

ロックパネルを無理に動かさないでください。故障、けが、やけどなどの原因になります。

給水タンクに水を入れる

- 1 本体から給水タンクを取り外します。
・給水タンクを無理に上に引っ張らないでください。



- 2 飲用水を入れます。
・給水タンクの容量は1000mlです。

お願い

- ・給水タンクの「MAX」の線を超えないように入れてください。

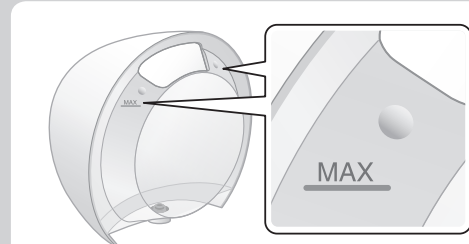

- 3 本体に給水タンクを取り付けます。

⚠ 注意

- ⊘ 給水タンクの中には、熱湯、牛乳、酒など、水以外のものは入れないでください。
本体内部が汚れたり、詰まったりして故障の原因になります。

抽出トレイの高さを調節する

抽出トレイの高さは、ご使用になるカップの大きさに合わせて3段階で調節できます。
抽出トレイの突起部分を本体の溝に合わせて取り付けてください。

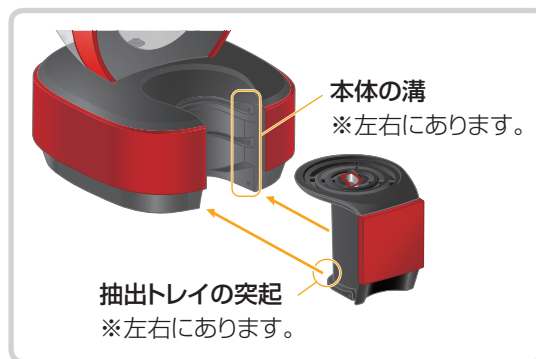
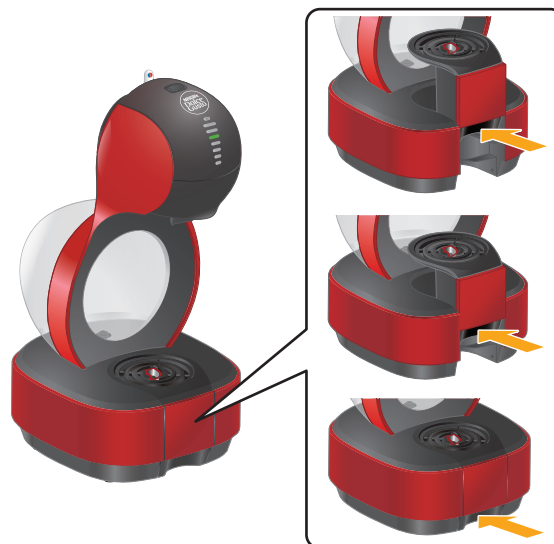

カプセルホルダーの使いかた

- 1 ロックパネルを上げて、カプセルホルダーを取り出します。

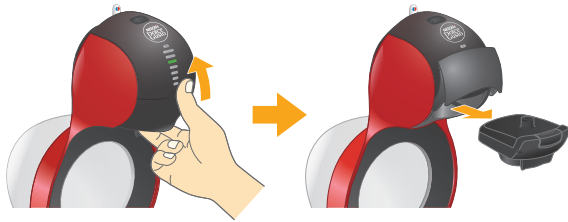

- 2 カプセルホルダーのロックボタンを押して、ふたを開けます。

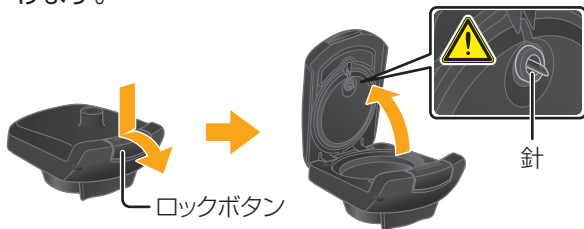

- 3 本体にセットするときは、ふたを閉じます。
・「カチッ」と音がするまでしっかり閉めてください。



- 4 カプセルホルダーを本体にセットしたら、ロックパネルを下げてカプセルホルダーをロックします。

警告

- ⊘ カプセルホルダーの針に触れないでください。
やけど、けがの原因になります。

- お買い上げ時、カプセルホルダーの中には
すすぎ用ツールが装着されています。
すすぎ用ツールは、本機のすすぎや湯垢洗
浄を行うときにカプセルホルダーに入れて
使用します。



電源を入れる／切る

電源を入れる

- 1 電源プラグをコンセントに差し込みます。
- 2 以下のいずれかの操作を行うと電源が入ります。
 - 抽出量調節ホイールを操作する



- ロックパネルを上げてカプセルホルダーを取り出す

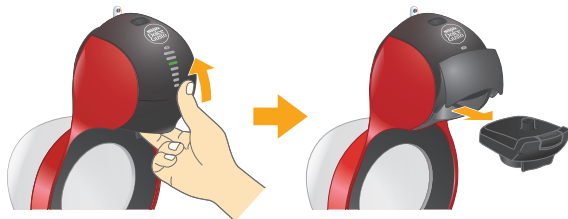

電源ランプが約40秒間赤色点滅します。緑色点灯に変わったら準備完了です。
赤色点滅から緑色点灯に切り替わる時間は、使用状況により異なります。



警告



ぬれた手で電源プラグや本機を触らないでください。
やけど、感電、けがなどのおそれがあります。

電源を切る

何も操作しない状態から約1分間経つと、本機の電源が自動的に切れ、電源ランプが消灯します。

電源ランプが消灯していても、本機は、電源から完全に遮断されていません。本機の電源が切れたあとは、電源プラグをコンセントから抜いてください。

ご使用前のすすぎ

長くご愛用いただくために、定期的にお手入れを行ってください。

準備する

- 1 給水タンクのMAXの線まで水を入れ、本体にセットします(→7ページ)。
- 2 ロックパネルを上げて、カプセルホルダーを取り出します。
本機の電源が入ります。

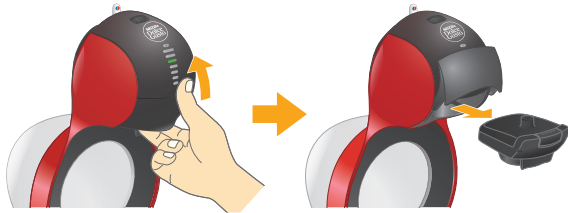

- 3 カプセルホルダーのロックボタンを押してふたを開け(→8ページ)、空であることを確認してすすぎ用ツールを入れます。
・すすぎ用ツールは、お買い上げ時はカプセルホルダーに装着されています。



- 4 カプセルホルダーのふたを閉じて本体にセットします。
- 5 ロックパネルを下げてカプセルホルダーをロックします。
- 6 抽出トレイの上に大きめの容器(約600ml)を置きます。

ご注意

- ・すすぎの途中で本機のそばを離れないでください。

水で洗う

- 7 抽出量目盛りの下から7番目のランプが点灯するまで抽出量調節ホイールを上(青色側)に動かし、抽出レバーを左(青色側)に倒します。

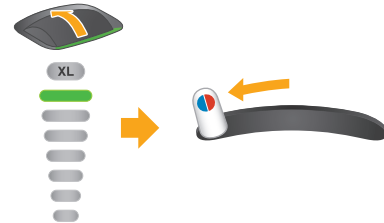

抽出レバーが自動で真ん中に戻り、電源ランプが緑色に点灯したら水によるすすぎは終了です。

- 8 容器にたまった水を捨て、再度セットします。

9 電源ランプが緑色点灯していることを確認し、抽出レバーを右(赤色側)に倒します。

- 抽出量目盛りは下から7番目のランプが点灯しています。

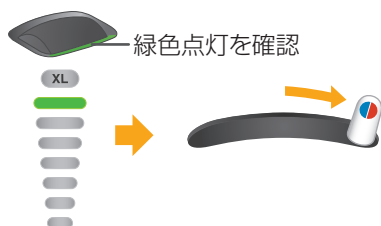

抽出レバーが自動で真ん中に戻り、電源ランプが緑色に点灯したらすすぎが終了します。

注意



熱湯に触れないようにご注意ください。
やけどのおそれがあります。

- 10 容器にたまった水を捨てます。
- 11 ロックパネルを上げて、カプセルホルダーを取り出します。
- 12 カプセルホルダーのロックボタンを押してふたを開け、すすぎ用ツールを取り出します。
- 13 カプセルホルダーのふたを閉じて本体にセットします。
- 14 ロックパネルを下げて、カプセルホルダーをロックします。
- 15 給水タンクの水を捨てます。



カプセルバラエティとおおすすめの抽出量

飲み物を作る前に、下記の表や、カプセルのパッケージに記載されている抽出量をご確認ください。また、ホームページ (<http://nestle.jp/brand/ndg/>) でも公開しています。

下記イラストのカップにある抽出量のラインは目安です。お使いのカップまたはグラスのサイズによって異なりますのであらかじめご確認ください。また、イラストのカプセルの色で種類を表しています。



ホームページ



コーヒーまたは
抹茶のカプセル



カフェオレ、ココア、または
ティーのカプセル



ミルクのカプセル

ブラックコーヒー

オリジナルブレンド



モカブレンド



リッチブレンド



お得な
マグナムパック
(30p)もあります

エスプレッソ インテンソ



目盛り 2つ



50 ml

アメリカノ リッチアロマ



メキシコ チアバス



目盛り 7つ



230 ml

アイスコーヒーブレンド



氷(30g)を入れてから**ホット**で抽出。



90 ml

120 ml

レギュラーブレンド (ルンゴ)



お得な
マグナムパック
(30p)もあります

レギュラーブレンド (カフェインレス)



ローストブレンド (ルンゴ インテンソ)



コロンビア シエラネバダ



目盛り 4つ



120 ml

ティー・ココア

チョコチーノ



目盛り 3つ

目盛り 3つ



210 ml

宇治抹茶ラテ



目盛り 3つ

目盛り 3つ



190 ml

ミルクティー



目盛り 6つ



180 ml

宇治抹茶



濃い抹茶



目盛り 3つ



80 ml

※ 各カプセルの取扱については、予告なく変更または販売終了となる場合があります。また、パッケージデザインも変更になる場合がありますので、あらかじめご了承ください。

ラテ

カフェオレ

お得な
マグナムパック
(30p)もあります



カフェオレ(カフェインレス)



アイスカプチーン



240 ml

カフェオレ インテンソ



カフェオレ リッチアロマ



カプチーン



240 ml

フラットホワイト

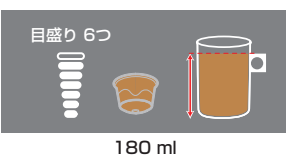

180 ml

ラテマキアート



220 ml

スターバックス

スターバックス カプチーン



220 ml

スターバックス キャラメル マキアート



200 ml

スターバックス コロンビア



30 ml

スターバックス ラテ マキアート



230 ml

スターバックス ハウス ブレンド



スターバックス ライトノート ブレンド



230 ml

飲み物の作りかた

準備する

- 1 給水タンクに水を入れ、本体にセットします(→7ページ)。
- 2 抽出トレイの高さを調節してカップを置きます(→7ページ)。

飲み物をいれる

■カプセルを1個使う飲み物



■カプセルを2個使う飲み物

ミルクカプセルから先に入れます。



- 3 抽出量調節ホイールを上下に動かして、カプセルの目盛りに合わせて抽出量目盛りを設定します。

抽出量調節ホイールを動かすと、本機の電源が自動で入ります。

・XL(エクストラ ラージ)サイズの飲み物を作るときは、抽出量目盛りの一番上が点灯している状態で、もう一度、抽出量調節ホイールを上動かしてください。XLランプが点灯します。



- 4 ロックパネルを上げて、カプセルホルダーを取り出します(→8ページ)。

・カプセルを2個使う飲み物の場合、2個目のカプセルを使うときは、ロックパネルを上げて手順5へ進んでください。

- 5 カプセルホルダーを開けてカプセルを入れ、カプセルホルダーを閉じます(→8ページ)。

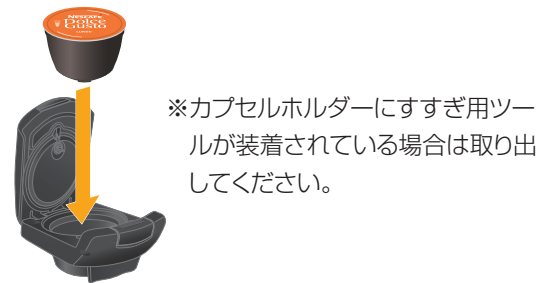

- 6 カプセルホルダーを本体にセットし、ロックパネルを下げます。



- 7 抽出レバーを右(赤色側)に倒します。



お願い

・抽出中は本機のそばを離れないでください。

ヒント

- 途中で抽出を止めたい場合は、抽出レバーを手動で真ん中に戻してください。

警告

- 抽出中はロックパネルを動かさないでください。故障、けが、やけどなどの原因になります。

注意

- 抽出レバーの操作はロックパネルを下げてから行ってください。ロックパネルを上げた状態で動かすと、故障の原因になります。

抽出レバーが自動で真ん中に戻り、電源ランプが緑色に点灯したらできあがりです。



- カプセルを2個使う飲み物の場合は、以下の順番で操作してください。

- 手順8の説明に従ってミルクカプセルを捨てる
- 2個目のカプセルを用意する
- いったんロックパネルを下げる(抽出量目盛りを設定するため)
- 手順3から操作する

片づける

- ロックパネルを上げてカプセルホルダーを取り出し、使用済みカプセルを捨てます。

警告

- ロックパネルの操作は、抽出終了後、抽出レバーが自動で真ん中に戻り、電源ランプが赤色点滅から緑色点灯に変わってから行ってください。けが、やけどなどのおそれがあります。※点滅から点灯に変わる時間は、使用環境により異なります。



- 抽出直後はカプセルが熱くなっていますので、使用済みカプセルを手で触らないでください。けが、やけどなどのおそれがあります。

- カプセルホルダーを開けて、両面と内側を水道水ですすぎます。

注意

- 飲み物を作ったあとは、毎回、カプセルを取り除き、カプセルホルダーを水洗いしてください。カプセルを入れたままにすると、故障の原因になります。

- 10 カプセルホルダーを乾かして本体にセットし、
ロックパネルを下げます。





お手入れのしかた

定期的にお手入れを行ってください。

- 付属品は食器洗い機には対応していません。台所用洗剤を使って水道水で洗浄してください。
- 本機を拭くときは、柔らかい布で拭いてください。

注意

-  本体には濡れたスポンジは使用しないでください。傷や故障の原因になります。
-  各付属品のお手入れには硬いブラシは使用しないでください。傷がつくおそれがあります。

毎日のお手入れ

給水タンク

柔らかいブラシなどを使って水道水で洗浄します。

抽出トレイ・抽出グリッド

抽出トレイから抽出グリッドを取り外し、それぞれ水道水で洗浄します。

カプセルホルダー

ふたを開けて、両面と内側を水道水で洗浄します。

お願い

- ミルクカプセルを使用した場合は、ミルク成分が残らないように十分に洗浄してください。

本体が汚れたとき／週に一度のお手入れ

- 本体が汚れた場合は柔らかい布で拭いてください。
- 週に一度は、本機のすすぎを行ってください。本機のすすぎの方法は10ページを参照してください。



湯垢洗浄のしかた

別売の湯垢洗浄剤をご用意ください。ネスレ通販オンラインショップ等でお買い求めいただけます。

湯垢洗浄の目安

以下のような状態のときは湯垢洗浄を行ってください。湯垢洗浄は約15分ほど時間がかかります。

- 抽出の流れが悪いとき
- 飲み物の温度がいつもより低いとき

使用する水の硬度による湯垢洗浄の目安は以下のとおりです。

使用する水の硬度	湯垢の除去の目安
硬水 300 ppm	450 杯毎
やや硬水 180 ppm	900 杯毎
やや軟水 80 ppm	1350 杯毎
きわめて軟水 0 ppm	1600 杯毎

参考:日本の水道水の硬度は80ppm程度です。

お願い

- 湯垢洗浄剤のパッケージに記載されている使用上の注意事項を合わせてお読みください。

⚠ 注意

- ❌ 本機に、湯垢洗浄剤を直接かけないでください。故障などの原因になります。
- ❌ お酢は使用しないでください。故障などの原因になります。
- ❌ 湯垢洗浄中は、本機の電源プラグを抜かないでください。
- ❌ 湯垢洗浄中は、抽出量調節ホイールを動かさないでください。

準備する

- 1 容器に水500mlと湯垢洗浄剤を入れてよくかき混ぜ、洗浄液を作ります。
- 2 給水タンクに洗浄液を入れて、本体にセットします。
- 3 ロックパネルを上げて、カプセルホルダーを取り出します(→8ページ)。
本機の電源が入ります。
- 4 カプセルホルダーのロックボタンを押してふたを開け(→8ページ)、空であることを確認してすすぎ用ツールを入れます。



- 5 カプセルホルダーを閉じて本体にセットし、ロックパネルを下げます。
- 6 抽出トレイの上に大きめの容器を置きます。
- 7 電源ランプが消灯するまで待ちます(最長1分間)。または手動で電源を切ってください(→9ページ)。



- 8 電源ランプがオレンジ色と緑色の交互に点滅するまで抽出レバーを約10秒間、右(赤色側)に倒します。



・湯垢洗浄の間は、電源ランプがオレンジ色と緑色の交互に点滅したままになります。



洗浄ing

- 9 再度、抽出レバーを右(赤色側)に倒します。



抽出とストップを繰り返しながら温水洗浄が行われます(約2分間)。

抽出レバーが自動で真ん中に戻り、抽出が止まると、温水による洗浄が終了します。

ヒント

- ・容器がいっぱいになった場合は、抽出レバーを手動で真ん中に戻すと洗浄を一時停止できます。容器にたまった洗浄水を捨てたあと、抽出レバーを再度右(赤色側)に倒すと洗浄を再開します。

お願い

- ・湯垢洗浄中は本機のそばを離れないでください。

- 10 容器にたまった洗浄液を捨てます。

- 11 抽出レバーを左(青色側)に倒します。



給水タンクが空になるまで抽出が行われます。給水タンクが空になると抽出レバーが自動で真ん中に戻り、抽出が止まると、水による洗浄が終了します。

- 12 洗浄剤が本体内部に行き渡るようにするため、約2分間お待ちください。

- ・抽出量目盛りが上から順に自動的に点灯します。一番下の目盛りの緑色点灯が消えたら洗浄は終了です。

- 13 容器にたまった洗浄液を捨て、再度、抽出トレイの上に置きます。続けてすすぎを行ってください。

- 14 容器と給水タンクをよくすすぎ、給水タンクのMAXの線まで飲用水を入れて本体にセットします。

- 15 抽出レバーを右(赤色側)に倒します。



抽出レバーが自動で真ん中に戻り、抽出が止まると、温水によるすすぎが終了します。

ヒント

- 容器がいっぱいになった場合は、抽出レバーを手動で真ん中に戻すとすすぎを一時停止できます。容器にたまった水を捨てたあと、抽出レバーを右(赤色側)に再度倒すとすすぎを再開します。

- 16 容器にたまった水を捨て、再度、抽出トレイの上に置きます。

- 17 給水タンクのMAXの線まで飲用水を入れて本体にセットします。

- 18 抽出レバーを左(青色側)に倒します。



抽出レバーが自動で真ん中に戻り、抽出が止まると、すすぎが終了します。

電源ランプが緑色に点灯します。

ヒント

- 容器がいっぱいになった場合は、抽出レバーを手動で真ん中に戻すとすすぎを一時停止できます。容器にたまった水を捨てたあと、抽出レバーを左(青色側)に再度倒すとすすぎを再開します。

- 19 容器にたまった水を捨てます。

- 20 ロックパネルを上げて、カプセルホルダーからすすぎ用ツールを取り出します。

- 21 カプセルホルダーとすすぎ用ツールを洗浄します。

- 22 カプセルホルダーを乾かして本体にセットし、ロックパネルを下げます。



- 23 最後に本機を柔らかい布で拭いてください。

故障かなと思ったら

症状	原因	対処	参照ページ
抽出されない	給水タンクに水が入っていない	給水タンクに水が入っているかどうか確認してください。水が入っていない場合は、抽出レバーが真ん中に戻っていることを確認してから給水タンクに水を入れ、抽出をやりなおしてください。	7
	カプセルが目詰まりしている	給水タンクに水が入っているのに抽出されない場合は、カプセルが目詰まりしているおそれがあります。以下の手順で、カプセルの目詰まりを除去してください。 ① 抽出レバーを手動で真ん中に戻して抽出を止める ② ロックパネルを上げて圧力が抜けるまで約20分待つ ・ 電源プラグは抜かないでください。 ・ 抽出された飲み物は飲まないでください。 ③ ロックパネルを上げて、カプセルホルダーを取り出す ④ 本機のすすぎ(→10ページ)を行う ⑤ カプセルホルダー・抽出トレイ・抽出グリッドを洗浄する ⑥ カプセルホルダーの針を洗浄する(→23ページ) ⑦ 本機の湯垢洗浄を行う(→18ページ)	—
電源が入らない	電源プラグが抜けている	電源プラグがコンセントから抜けていないか確認してください。	—
	ブレーカーが落ちている	ブレーカーが落ちていないか確認してください。	—
	本体が故障している	上記を確認しても電源が入らない場合は、ネスカフェドルチェグスト サポートデスクにご連絡ください。	29



故障かなと思ったら(つづき)

症状	原因	対処	参照ページ
コーヒー液が飛び散る	カプセルに2個以上穴が開いている	抽出レバーを手動で真ん中に戻して抽出を止め、カプセルホルダーからカプセルを取り出してください。取り出したカプセルは捨ててください。 新しいカプセルを再度カプセルホルダーにセットし、抽出を行ってください。	-
抽出の流れが悪い 飲み物の温度がいつもより低い	本体内部に湯垢がたまっている	本機の湯垢洗浄を行ってください。	18
電源ランプが速く赤色点滅したまま 緑色点灯に切り替わらない	短い間隔で何度も利用した	短い間隔で何度も利用した場合、過度な加熱を防ぐために電源ランプが赤色点滅し、一時的に抽出できなくなる場合があります。 電源ランプが消灯してから、電源プラグを抜いて約20分お待ちください。20分後に電源プラグをコンセントにつないで本機の電源を入れてください。 それでも解決しない場合は、ネスカフェドルチェグスト サポートデスクにご連絡ください。	9 29
本機の下や周りに水がたまる 抽出中にカプセルホルダーの周りに水が漏れる		電源ランプが消灯したことを確認してから電源プラグをコンセントから抜き、ネスカフェドルチェグスト サポートデスクにご連絡ください。	29

カプセルホルダーの針のお手入れについて

給水タンクへの給水やカプセルの目詰まりを除去しても飲み物が抽出されない場合は、カプセルホルダーの針が詰まっている可能性があります。カプセルホルダーを本体から取り出して針のお手入れを行ってください。

お手入れには、お手入れピンが必要です。ネスカフェドルチェグスト サポートデスクにご連絡ください。

- 1 カプセルホルダーを開けます(→8ページ)。
- 2 お手入れピンをカプセルホルダーの針に通して詰まりを取り除きます。

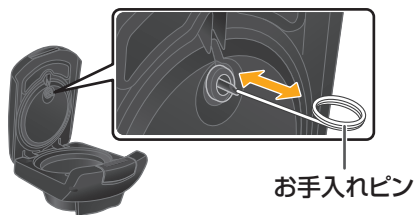

⚠ 警告

- ⊘ カプセルホルダーの針に触れないでください。
やけど、けがの原因になります。

- 3 本機の湯垢洗浄を行ってください(→18ページ)。

お願い

- ・使用後は、お手入れピンを軽く洗浄し、乾燥させてから保管してください。



よくあるご質問

本体

ご質問	回答
電源ランプが赤色点滅しているのは?	<p>電源を入れたあとに赤色点滅する場合は、抽出前の加熱待機状態を表しています。赤色点滅が緑色点灯になかなか変わらないときは、何度か電源の入／切を行ってみてください。</p> <p>抽出後に赤色点滅する場合は、以下のいずれかの状態を表しています。</p> <ul style="list-style-type: none">① 次回抽出のための加熱待機状態② カプセル内の圧力を逃している状態 <p>赤色点滅が緑色点灯になってから抽出を行ってください。</p>
抽出レバーを左(青色側)の位置で使うのはどんなとき?	<p>初めてご使用になる前の「すすぎ」、お手入れ時の「すすぎ」や「湯垢洗浄」、また水を使った冷たい飲み物を作るときは、抽出レバーを左(青色側)の位置で使用します。</p> <p><u>抽出レバーを左(青色側)の位置で使用しても水は冷却されません。</u></p>
冷たい飲み物の温度が冷たくなりません	<p>水は、給水タンクに入っている温度のまま抽出されます。故障ではありません。カップに氷を入れてから抽出すると、さらに冷たい飲み物をお楽しみいただけます。</p>

抽出

ご質問	回答
<p>抽出された飲料の温度が低いと感じるのは？</p>	<p>本機では、給水タンクから供給される水を本体内蔵のヒーターで急速加熱して使用していますが、味わい、安全性等を考慮して沸騰水ではなく、約90℃のお湯を使用しています。そのため、カプセルから抽出された飲料の温度は70℃ほどになります。カプセルやカップの温度、本機使用時の室温等の条件によっては、飲用時の温度がさらに低くなる場合があります。</p> <p>あらかじめ、使用するカップを十分温めていただくと、飲料の温度低下を防ぐことができます。</p> <p>カップを温めても低いと感じる場合は</p> <p>① 本機の電源ランプが緑色点灯(抽出準備完了)となっていることをご確認ください。赤色点滅している場合は抽出前の加熱待機状態ですので、緑色点灯になるまでお待ちください(オレンジ色点灯は湯垢洗浄モードです)。</p> <p>② コンセントの使用環境をご確認ください(適正配線された100Vのコンセントから単独でご使用ください。たこ足配線はおやめください)。</p> <p>上記を確認しても解決しない場合は、ネスカフェ ドルチェ グスト サポートデスク(0120-879-816)にお電話ください。</p>
<p>コーヒー(ミルク)を適量より多く抽出するとどうなる？</p>	<p>味が薄くなります。ネスレのおすすめの飲み方で、まずはお試してください。ミルクもコーヒーも多めに抽出されたい方のために、多少多めに抽出しても美味しく飲んでいただけるようになっております。</p>
<p>抽出途中で給水タンクの水が無くなった場合はどうする？</p>	<p>抽出レバーが自動で真ん中に戻り、電源ランプが緑色と赤色の交互に点滅します。給水タンクに水を補充したあと、抽出レバーを右(赤色側)または左(青色側)に再度倒してください。電源ランプが緑色に点灯し、抽出が再度始まります。</p>
<p>すすぎや湯垢洗浄のときに、水が飛び散らないようにするには？</p>	<p>すすぎや湯垢洗浄を行う際、水の飛び散りを防止するためすすぎ用ツールを付属しております。すすぎや湯垢洗浄を行うときに、カプセルホルダーの中に入れてお使いください。</p>



よくあるご質問(つづき)

カプセル

ご質問	回答
一度使ったカプセルは再利用できる?	ご利用になれません。一度穴の開いたカプセルは、お湯が逆流して噴出するおそれがありますので、再利用はお止めください。
お湯の噴出に関して	製品の品質には万全を期しておりますが、万が一お買い求めのネスカフェドルチェグスト専用カプセル製品に、天面のシールがきちんとはり合わされていないものがありましたらご使用はお控えください。お湯が噴出してやけどなどをするおそれがあります。 万一不都合品がございましたら、お手数ですがネスレお客様相談室(0120-00-5916)までご連絡ください。 電源ランプが点滅中は、絶対にロックパネルを操作しないでください。 けが、やけどなどのおそれがあります。
使用済みカプセルの分別廃棄に関して	使用済みカプセルの中身は、抽出後のレギュラーコーヒー(もしくはミルクパウダーやココアパウダーなど)です。外側の容器は炭化水素系プラスチックです。 カプセルの中に入っているレギュラーコーヒー(もしくはミルクパウダーやココアパウダーなど)は、焼却処理される場合、カプセルとともに燃えて二酸化炭素と水になります。 ゴミの廃棄方法として「可燃ごみ」、「不燃ごみ」、「資源ごみ」の判断は各自治体の行政指導により異なります。使用後のカプセルは各自治体のごみ収集区分に従ってお捨てください。

その他

ご質問	回答
コーヒーの抽出に使用する水は?	水道水または軟水のミネラルウォーターをお使いください。 一般的にコーヒーに限らず、お茶・紅茶などはミネラル分の多い硬水ではなく、軟水を使用の方が美味しく召し上がれると言われております。
取扱説明書を入手したい	ホームページ http://nestle.jp/brand/ndg/ をご覧ください。
カプセルホルダー、抽出トレイなどを購入したい	ネスレ通販オンラインショップ(http://shop.nestle.jp)にてご注文を承っております。
ネスカフェドルチェグスト専用湯垢洗剤を購入したい	ネスレ通販オンラインショップ(http://shop.nestle.jp)にてご注文を承っております。



仕様

仕様

電源： 100V、50/60Hz
定格消費電力： 1460W
待機時消費電力： 0.4W
温度過昇防止装置： 温度ヒューズ
最大ポンプ圧力： 最大15気圧(1.5MPa)
給水タンク容量： 1000ml
本機重量： 約2.7kg
使用環境温度： 5℃～45℃
本機サイズ
幅： 約17.6cm
奥行： 約22.2cm
高さ： 約36.8cm

付属品

- 給水タンク
- 抽出トレイ
- 抽出グリッド
- すすぎ用ツール(カプセルホルダーに装着済み)
- カプセルホルダー

同梱品

- 取扱説明書(本書)



アフターサービスについて

■保証書(裏表紙)

この取扱説明書には保証書が添付されています。「お買上げ日」「販売店」等の記入を必ずお確かめのうえ、よくお読みいただき、大切に保管してください。

保証期間は、お買上げ日から1年間です。

■修理・補修用性能部品の保有期間

ネスカフェドルチェグストの修理・補修用性能部品の保有期間は、製造中止後5年間です。

補修用性能部品とは、その製品の機能を維持するために必要な部品です。

■修理を依頼される時

「故障かなと思ったら」(→21～23ページ)に従ってご確認いただいたあと、なお異常があるときは、本機の電源プラグをコンセントから抜いたあとネスカフェドルチェグスト サポートデスクまでご連絡ください。

●保証期間中は、

保証書の規定に従って修理させていただきます。修理の際は保証書をご提示ください。

●保証期間を過ぎている場合は、

ネスカフェドルチェグスト サポートデスクにご相談ください(→29ページ)。

ご質問や修理のご依頼は

ネスカフェドルチェ グスト サポートデスク

 0120-879-816

受付時間:24時間(年中無休)

 dolce-gusto.support@jp.nestle.com

よくあるご質問に関しては、ホームページも併せてご覧ください。

<http://nestle.jp/brand/ndg/>

ご相談いただく際は次のことをお知らせください。

●保証書：①型名 ②購入日 ③購入店

●本体：①症状 ②色

③ロット番号・シリアル番号

ロット番号は本体底面、シリアル番号は本体背面に記載されています。



ロット番号

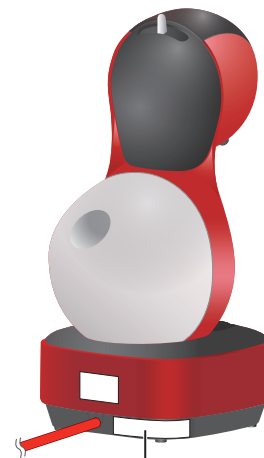

シリアル番号

カプセルの不都合品については

ネスレお客様相談室

 0120-00-5916

受付時間:24時間(年中無休)

スターバックスカプセル お客様専用ダイヤル

 0120-600-564

受付時間:24時間(年中無休)



～<キリトリ>～

<無料修理規定>

- 1.取扱説明書、本体貼付ラベル等の注意書に従って正常な使用状態で故障した場合には、無料修理いたします。
- 2.保証期間中に故障して無料修理をお受けになる場合には、ネスレ日本株式会社 ネスカフェドルチェ グスト サポートデスクまで修理をご依頼ください。
- 3.保証期間中でも次の場合には有料修理になります。
 - ①使用上の誤り及び不当な修理や改造による故障及び損傷。
 - ②ネスカフェドルチェ グスト カプセル以外の製品のご使用による故障及び損傷。
 - ③お買上げ後の輸送、移動、落下時による故障及び損傷。
 - ④火災、地震、水害、落雷、その他の天災地変、公害や異常電圧による故障及び損傷。
 - ⑤一般家庭用またはそれに準ずる用途での使用以外の目的で使用された場合の故障及び損傷。
 - ⑥本書の提示がない場合。
 - ⑦本書にお買上げ年月日、お客様名、販売店名の記入のない場合、あるいは字句を書き替えられた場合。
- 4.この保証書は再発行いたしませんので大切に保管してください。

※この保証書は、本書に明示した期間、条件のもとにおいて無料修理をお約束するものです。従ってこの保証書によってお客様の法律上の権利を制限するものではありません。保証期間経過後の修理についてご不明の場合は、ネスレ日本株式会社 ネスカフェドルチェ グスト サポートデスクまでお問合せください。

※保証期間経過後の修理・補修用性能部品の保有期間は、製造中止後5ヵ年間です。

※この保証書は、日本国内において有効です。

※お客様からいただいた個人情報、この保証書において規定された修理その他のサービスのためにのみ使用させていただきます、お客様の承諾なく第三者に開示することはありません。

ただし、サービスの全部または一部を第三者に委託する場合は、委託業務に必要な範囲内で、当該第三者に開示することがあります。

登録
無料

ながく安心して楽しめるうれしい特典!

本製品を登録すると保証期間が1年間から

2年間保証に無料延長!

ドルチェ グスト 登録

検索



<https://nestle.jp/brand/ndg/member/>

万が一の故障にあんしんで便利な保証を、2年間に延長いたします。*保証期間は購入日から計算させていただきます。



今すぐ、専用の「ネスカフェ アプリ」を
無料ダウンロード!

「ネスカフェ アプリ」(無料)をダウンロードして、
毎日のカフェタイムをもっと楽しく、もっと自分らしく!



ネスレ日本株式会社

兵庫県神戸市中央区御幸通7-1-15

® 登録商標 UM-MD9777-JP-05 2019年9月発行

Printed in China

<キリトリ>

ネスカフェ®ドルチェ グスト® 保証書

品名	ネスカフェ®ドルチェ グスト®		
型名	MD9777		
保証期間	お買い上げ日より1年	対象部分	本機
★お買い上げ日	年	月	日
お客様			
★販売店			



この保証書は、本書記載内容で
無料修理を行うことをお約束す
るものです。
お買い上げ日から左記期間中に故
障が発生した場合は、ネスレ日
本株式会社ネスカフェドルチェ
グスト サポートデスクまで修理
をご依頼ください。

ネスレ日本株式会社
ネスカフェドルチェグスト
サポートデスク
☎ 0120-879-816
<http://jp.dolce-gusto.com>
神戸市中央区御幸通7-1-15

★印欄に記入のない場合は有効となりませんので、必ず記入の有無をご確認ください。